

**W** WeKea<sup>®</sup>

FÖRDERSYSTEME | PRODUKTPRÄSENTATION

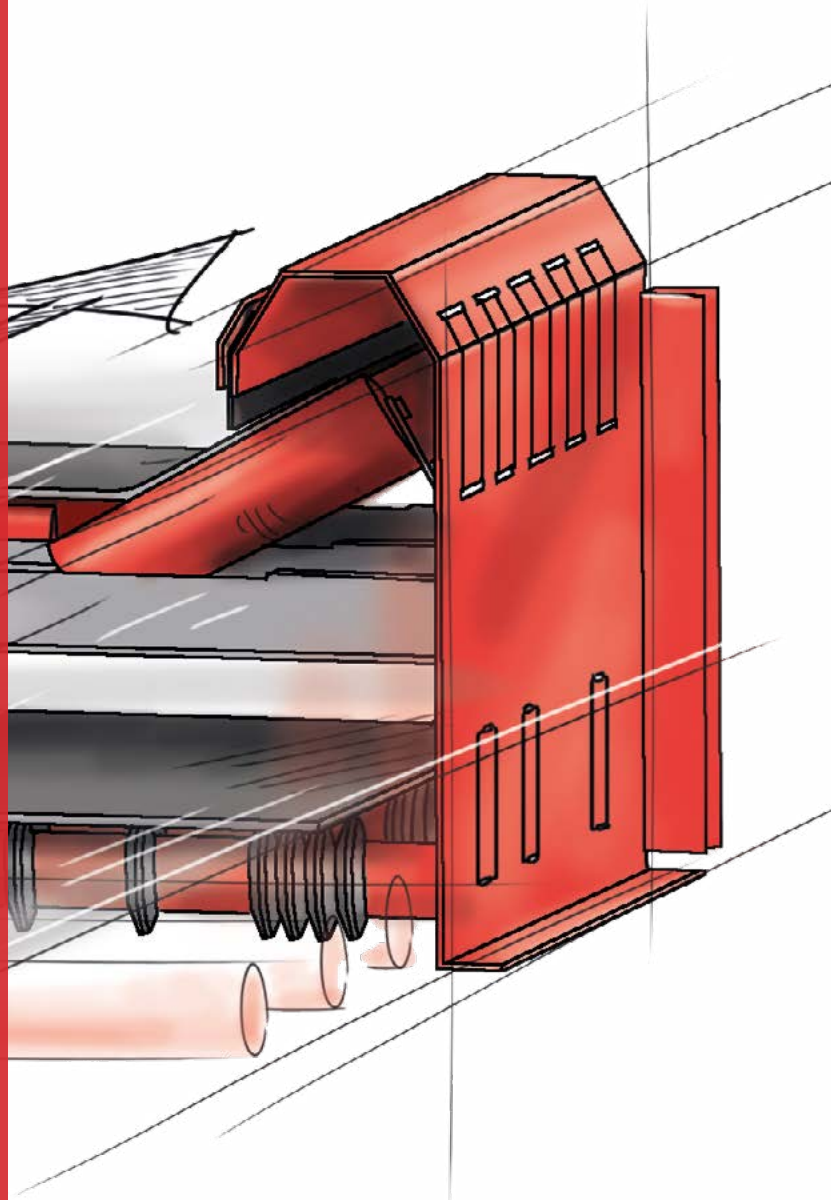

## Fördersysteme modular gestalten

Westeria hat den Beschaffungsprozess von Förderanlagen revolutioniert: WeKea ist eine modulare Serie von Förderanlagen mit einem Online-Konfigurator, der Ihnen innerhalb von Minuten ein offizielles Angebot unterbreitet. Das Design der Förderer ermöglicht Lieferungen innerhalb kürzester Zeit und benötigt viel weniger Frachtraum. All dies, mit höchstem Engagement für Qualität wie Sie es von Westeria Förderanlagen gewohnt sind.



FlatCon®



UCon®



SteelCon®

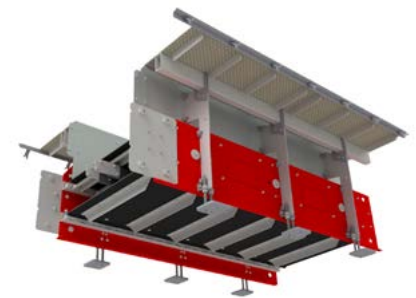

ChainCon®

## Über uns

Westeria ist ein deutsches Unternehmen aus Westfalen mit über 60 Jahren Erfahrung in der Herstellung innovativer Maschinen. Seit 1956 ist unser Produktportfolio stark gewachsen, um unseren Kunden qualitativ hochwertige Maschinen, technisches Know-how und exzellenten Service zu bieten. Wir entwickeln ständig neue Recyclingmaschinen und Fördersysteme für die vielleicht größte Herausforderung der Gegenwart: die Kreislaufwirtschaft überall auf der Welt zu einer wertvollen und profitablen Realität zu machen.

# Ihre Vorteile

## Schnelle und einfache Konfiguration

Jede Anwendung ist anders. Aber wir glauben trotzdem daran, dass es leicht sein sollte, ein Angebot für ein Förderband zu erhalten. Deshalb haben wir eine Menge Arbeit ins Design des WeKea®-Konfigurators gesteckt.

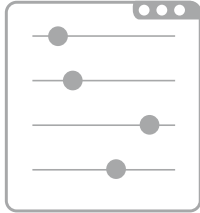

## Planungssicherheit

Innerhalb von Sekunden erhalten Sie ein offizielles Angebot und eine genehmigungsfähige 3D-Zeichnung. So können Sie unmittelbar mit der weiteren Planung Ihres Projekts fortfahren.

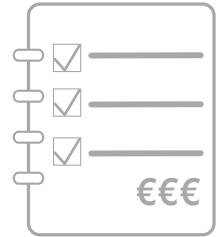

## Die Förderbänder

Nach fünf Jahren der Entwicklung und Optimierung, haben wir die fünf WeKea Förderband-Typen entwickelt: FlatCon, UCon, SteelCon, ChainCon und PlateCon. Die Herausforderung lag nicht nur darin, sämtliche Teile und Komponenten zu standardisieren, sondern auch das gesamte System so flexibel zu halten, wie Sie es von Westeria gewöhnt sind.

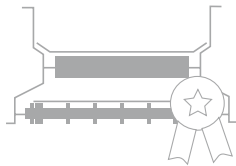

## Schnelle und effiziente Lieferung

Jedes Teil wurde bis ins kleinste Detail so platzsparend wie möglich designed, um Frachtkosten zu minimieren. Die allermeisten Teile liegen bereits bei uns vorproduziert auf Lager und dank des WeKea® modular system kann Ihr lokales Personal die Bänder selbst montieren.



## Konfigurator

- Preiskalkulator in Echtzeit
- Intuitives Design
- Angebot wird sofort erstellt
- Unterstützung durch unser Westeria-Personal
- Automatische Generierung von genehmigungsfähigen 3D-Zeichnungen

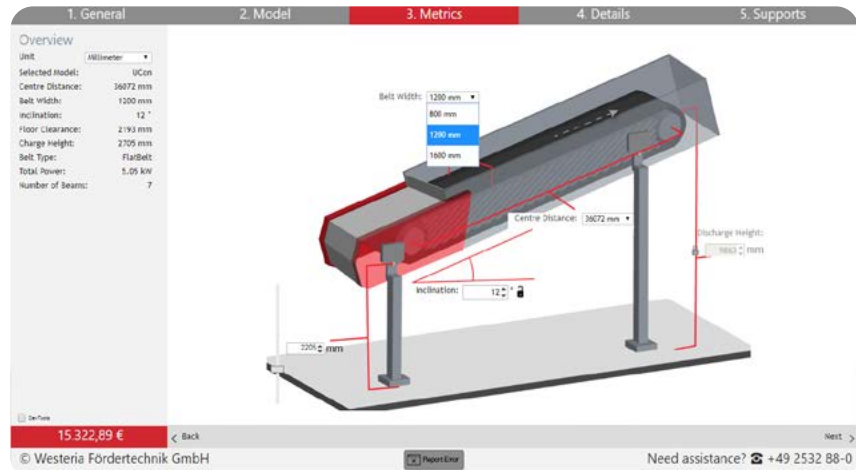

## Modulares System

- Extrem wirtschaftliches Transportvolumen
- Schnelle Lieferzeiten
- Aufbau durch lokales Personal möglich
- Auch als vormontierte Förderer erhältlich
- Genaue Berechnung von Transportvolumen und Gewicht



## Wir beraten Sie gerne

In einem unverbindlichen Online-Termin demonstrieren wir Ihnen unseren Online-Konfigurator und erläutern Ihnen, was hiermit alles möglich ist. Von der Konfiguration bis zum Angebot und dem 3D-Download können Sie alle Details kennen lernen. Unsere Kunden berichten, dass in der Regel 90 % der Förderaufgaben in einer Anlage mit WeKea Standard-Bändern bewältigt werden können. Die restlichen 10 % lassen sich durch geringe Anpassung mittels unserem WeKea customised Programm lösen.

# Anwendung



Die Förderer von WeKea eignen sich für alle Anwendungen im Bereich Recycling und Schüttgutverarbeitung.

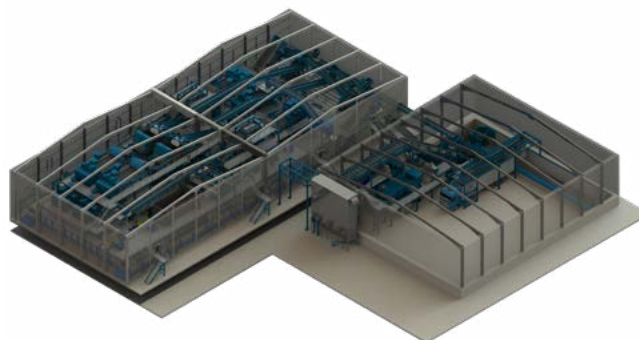

# Module

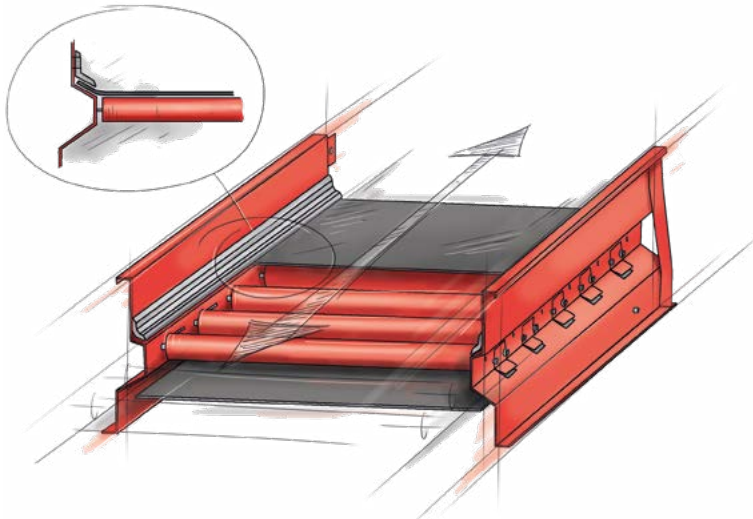

## FlatCon®

- Optimale Seitenabdichtung
- Energiesparende Antriebsleistung
- Äußerst vielseitig einsetzbar

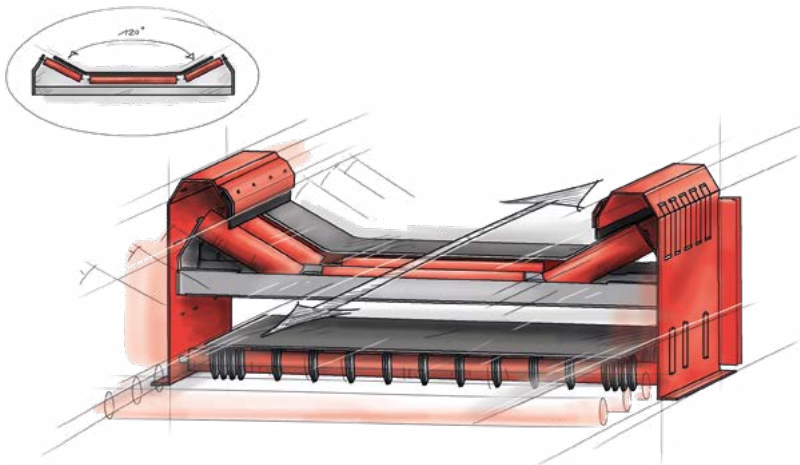

## UCon®

- Ideal für alle Schüttgüter
- Seit Jahren bewährt und optimiert
- Leicht zugängliche Tragrollen auch bei Seitenabdichtung

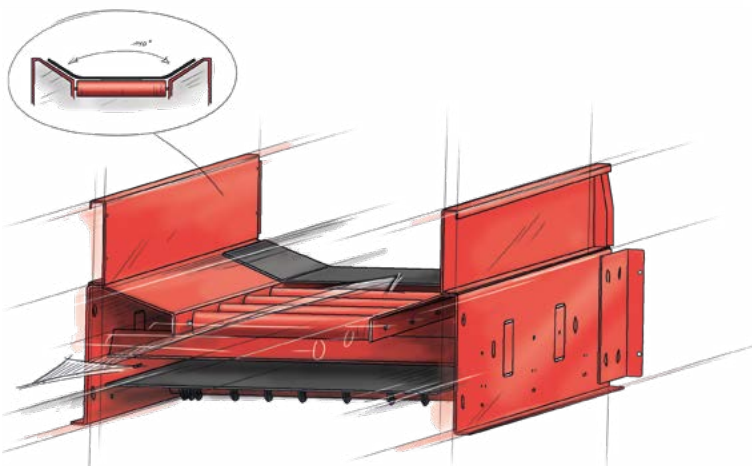

## SteelCon®

- Perfekt für härteste Einsätze
- Lange Lebensdauer auch bei starker Beanspruchung
- Reduktion von Verschleißteilen

Standard-Gurtbreiten für alle Module	800 mm	1200 mm	1600 mm
Min. Achsabstand	2412 mm	2907 mm	3402 mm
Max. Achsabstand	40032 mm	40032 mm	40032 mm

## ChainCon

- Steilförderer mit Kettenantrieb
- Komplett neu konstruiert: langlebige und äußerst wartungsfreundliche Komponenten
- Hält auch unsachgemäße Nutzung aus
- Automatische Kettenölung mit aktiver Pumpe, 30L Tank und Füllstands-Warnung schmiert an der optimalen Position führt zu erheblich längerer Haltbarkeit der Kette ohne zusätzlichen Personalaufwand
- Stoßbelastung wird unmittelbar auf Stützen übertragen, sodass Kette nicht belastet wird
- Vollständige Generalüberholung kosteneffizient möglich, dank leicht zu wechselnder Kettenführung, einfach zu tauschenden Trommeln und weitere leicht zugängliche Komponenten
- Kette mit 140.000 N Bruchkraft

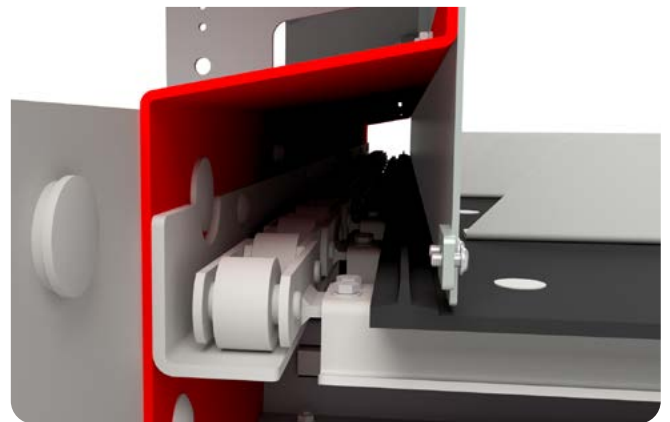
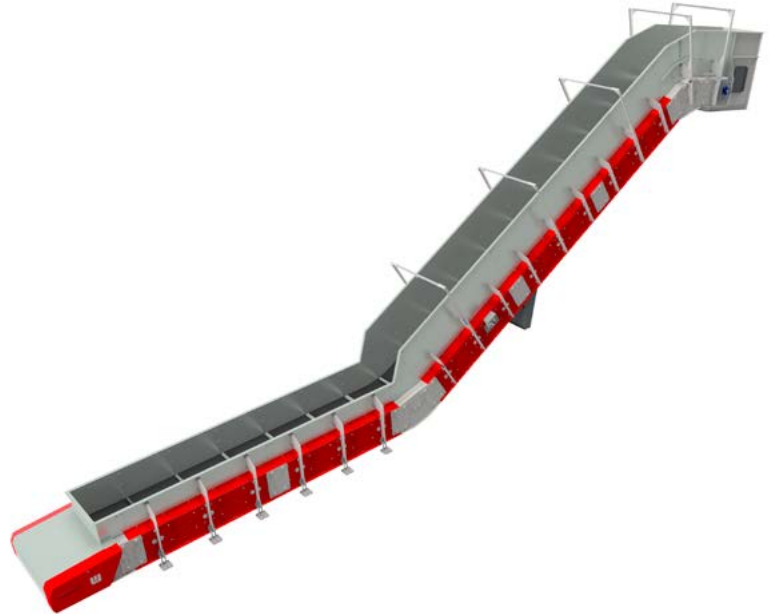

## WeKea® customised

Wenn Ihre Anforderungen nicht zu einem unserer konfigurierbaren modularen Förderer passen, können wir mit dem WeKea customised Programm nach Maß individuell konstruierte Förderer mit unseren seriengefertigten Komponenten herstellen, was die Produktionskosten senkt und die Lieferzeiten verkürzt.





Westeria® GmbH

Raiffeisenstr. 2, 48346 Ostbevern, Germany  
Tel +49 2532 88-0 | [www.westeria.de](http://www.westeria.de)